



PL- INSTRUKCJA OBSŁUGI ZASUW BURZOWYCH

EN- ANTI-FLOOD VALVES USER MANUAL

DE- BEDIENUNGSINSTRUKTION RÜCKSTAUVERSCHLUSSE

RU- ИНСТРУКЦИЯ ПО ОБСЛУЖИВАНИЮ ОБРАТНЫЙ КЛАПАН

FR- MODE D'EMPLOI DES DÉVERSOIRS D'ORAGE

IT- ISTRUZIONI D'USO DELLE VALVOLE ANTIRIFLUSSO

ES- INSTRUCCIÓN DE USO DE PASADORAS ANTI-TORMENTA

CZ- NÁVOD K OBSLUZE ZPĚTNÝCH Klapku

RO- INSTRUCȚIUNEA DE UTILIZARE A CLAPETELOR ANTIREFULATOARE

SK- NÁVOD NA OBSLUHU SPÄTNEJ Klapky

TYP 1					
Φ	50	110	125	160	200

TYP 2				
Φ	110	125	160	200

TYP 4	
Φ	50

INDEX

PL	INSTRUKCJA OBSŁUGI ZASUW BURZOWYCH	3-4
EN	ANTI-FLOOD VALVES USER MANUAL	5-6
DE	EINBAUSTELLE UND -WEISE.....	7-8
RU	ИНСТРУКЦИЯ ОБСЛУЖИВАНИЯ	9-10
FR	MODE D'EMPLOI DES VANNES ANTI-DEBORDEMENT	11-12
IT	ISTRUZIONI D'USO DELLE VALVOLE ANTIRIFLUSSO	13-14
ES	INSTRUCCIÓN DE USO DE PASADORAS ANTI-TORMENTA.....	15-16
CZ	NÁVOD K OBSLUZE ZPĚTNÝCH Klapku	17-18
RO	INSTRUCȚIUNEA DE UTILIZARE A CLAPETELOR ANTIREFULATOARE	19 -20
SK	NÁVOD NA OBSLUHU SPÁTNEJ Klapky	21-22

MIEJSCE I SPOSÓB MONTAŻU

- Zasuw burzowe typ 1, 2 oraz typ 4 zgodnie z normą PN-EN 13564-1 powinno montować się w miejscach, gdzie podłączone są przybory sanitarne umiejscowione poniżej maksymalnego awaryjnego poziomu ścieków w zewnętrznej sieci kanalizacyjnej. Zasuwę można również montować w studzienkach rewizyjnych ponieważ może zastępować rewizję montowaną na wyjściu instalacji z budynku. Zasuwa powinna być montowana w miejscu widocznym i łatwo dostępnym. Nie należy jej zabetonowywać.
- W celu utrzymania szczelności połączeń między rurami, a zasuwą należy zwrócić szczególną uwagę na to, aby zarówno uszczelka jak i miejsce pod nią były pozbawione jakichkolwiek zanieczyszczeń (np. piasek)
- Zaleca się smarowanie uszczelki środkiem ułatwiającym łączenie rur z zasuwą.

KONSERWACJA:

Konserwacja zasuw polega jedynie na utrzymaniu wnętrza rewizji w należytej czystości. Zaleca się czyszczenie wnętrza zasuw w okresie wiosennym i jesiennym. Urządzenie nie wymaga żadnych specjalnych czynności smarowniczych, tzn. nie wymaga użycia olejów i smarów mineralnych lub syntetycznych.

INSTRUKCJA CZYSZCZENIA ZASUWY BURZOWEJ:

- Odkręć śruby (5). Każdą śrubę odkręcamy po pół obrotu po przekątnej, aż do całkowitego odkręcenia.
- Zdjąć pokrywę (2).
- Wyciągnąć klapę bądź kłapy zwrotne
- Wyczyścić zasuwę burzową z zanieczyszczeń.
- Po usunięciu zanieczyszczeń, zamontować klapę zwrotną (6)
- Przed montażem pokrywy należy wymienić uszczelkę na nową (4) i następnie nałożyć pokrywę (2) na rewizję (1).
- Włożyć śruby w otwory pokrywy (2) i przykręcić. W końcowej fazie, śruby dokręcamy po pół obrotu po przekątnej, aż do całkowitego przykręcenia. Tą operację wykonujemy do momentu pocucia delikatnego oporu, po czym zaprzestajemy dokręcania.

CZĘŚCI WYMIENNE:

Częściami wymiennymi w zasuwie są: kłapa zwrotna (6); zespół zamykania (3); uszczelka pokrywy (4), uszczelka przegrody (7) – dot. zasuw dwukłapowych.

KARTA GWARANCYJNA

Szanowny Kliencie!

Dziękujemy za zakup produktu fi rmy Capricorn Sp. z o.o. Informujemy, że na zakupiony przez Państwa produkt udzielana jest 2 letnia gwarancja, liczona od daty zakupu. W ramach obowiązywania gwarancji będą usuwane nieodpłatnie usterki zakupionego produktu pod warunkiem, że zostały one spowodowane wadami produkcyjnymi bądź technicznymi produktu, a produkt był użytkowany zgodnie z przeznaczeniem i wymogami zawartymi w instrukcji obsługi. Prosimy o zapoznanie się ze szczegółowymi warunkami gwarancji podanymi na odwrotnej stronie Karty gwarancyjnej. Niniejsza gwarancja nie wyłącza ani nie ogranicza uprawnień Kupującego wynikających z niezgodności towaru z umową.

Nazwa	
Typ wyrobu	(jeśli występuje)
Nr fabryczny	
Podpis klienta	

UWAGA: Karta jest ważna tylko łącznie z dowodem zakupu!**Warunki gwarancji**

- Gwarancja stanowi zobowiązanie producenta zwanego dalej Gwarantem do nieodpłatnego usunięcia wad fizycznych rzeczy sprzedanej w okresie wymienionym na pierwszej stronie niniejszej gwarancji, licząc do daty sprzedaży.
- Niniejsza karta gwarancyjna wraz z dokumentem zakupu jest dowodem przysługującej gwarancji.
- Niniejsza gwarancja nie obejmuje zakupionych wyrobów, w których uszkodzenia powstały na skutek:
 - montażu niezgodnego z instrukcją montażu, eksploatacji niezgodnej z przeznaczeniem,
 - mechanicznego uszkodzenia wyrobu powstałego wskutek niewłaściwego przecho-wywania, transportu, lub nie wykonania przewidzianych zabiegów konserwujących,
 - naturalnego zużycia będącego konsekwencją użytkowania wyrobu w trakcie prawidłowej eksploatacji,
 - napraw dokonanych przez osoby nieupoważnione,
 - czynności konserwacyjno-naprawczych wykonanych przez użytkownika w wyniku których wada powstała.
- Reklamacje z tytułu wad ukrytych należy zgłaszać na piśmie Sprzedawcy, bądź bezpośrednio Gwarantowi, w ciągu 2 dni roboczych od ich wykrycia z jednoczesnym podaniem opisu stwierdzonej wady. Kupujący zobowiązany jest do wskazania w zgłoszeniu, czy zgłasza reklamację z tytułu gwarancji, czy też z innego tytułu.
- W przypadku, gdy wada wyrobu stanowiąca przedmiot reklamacji jest według oceny Gwaranta usuwalna, obowiązki gwarancyjne wykonywane będą w drodze naprawy gwarancyjnej. Jeżeli charakter wady nie wymaga jej usuwania w warunkach fabrycznych, Przedstawiciel Gwaranta może dokonać naprawy gwarancyjnej w lokalu Kupującego, w którym znajdują się wadliwe wyroby. Kupujący w takim przypadku zobowiązany jest do dołożenia należytej staranności we współdziałaniu i umożliwieniu naprawy wyrobów. Jeżeli charakter wady wymaga jej usunięcia w warunkach fabrycznych, Kupujący, na wezwanie Gwaranta, zobowiązany jest do dostarczenia do Gwaranta albo jego Przedstawiciela wyrobu lub jego części składowych wymagających naprawy osobiście, przesyłką pocztową lub kurierską. Gwarant nie ma obowiązku dostarczenia Kupującemu wyrobu zamiennego na czas wykonywania obowiązków gwarancyjnych. Odmowa wydania wyrobu (jego części) do naprawy w warunkach fabrycznych, bądź jej uniemożliwienie w lokalu Kupującego oznaczać będzie, że Kupujący zwolnił Gwaranta z wykonania obowiązków gwarancyjnych i zrzekł się wszelkich roszczeń z tytułu gwarancji względem Gwaranta. Koszty dostarczenia wyrobu lub jego części składowych do Gwaranta, ponosi Kupujący.
- W przypadku, gdy wada wyrobu jest nieusuwalna lub jej usunięcie jest nieuzasadnione względami ekonomicznymi lub też mogłoby spowodować obniżenie jakości wyrobu, wykonanie obowiązków gwarancyjnych nastąpi:
 - według wyboru Gwaranta bądź poprzez wymianę wyrobu na nowy, tego samego rodzaju, wolny od wad, bądź poprzez zapłatę Kupującemu kwoty odpowiadającej cenie sprzedaży wadliwego wyrobu za jednoczesnym wydaniem Gwarantowi przez Kupującego wadliwego wyrobu (z chwilą wydania wyrobu Gwarantowi Kupujący przeniesie na jego rzecz własność wyrobu), lub
 - za zgodą Kupującego przez obniżenie ceny wyrobu w wysokości proporcjonalnej do spowodowanej wadą, utraty walorów funkcjonalnych lub estetycznych wyrobu.
- W przypadku uznania reklamacji za uzasadnioną, naprawa gwarancyjna lub wymiana wyrobu na nowy nastąpi w ciągu 14 dni od daty otrzymania reklamacji. W szczególnych przypadkach, kiedy dotrzymanie powyższego terminu będzie niemożliwe z przyczyn niezależnych od Gwaranta, termin wykonania obowiązków gwarancyjnych może ulec przedłużeniu o kolejne 14 dni, o czym Kupujący zostanie powiadomiony oddzielnym pismem.
- Podstawę rozpatrzenia reklamacji stanowi podpisana karta gwarancyjna.
- Okres naprawy gwarancyjnej przedłuża odpowiednio czas udzielonej gwarancji.
- Złożenie podpisu przez Kupującego oznacza wyrażenie zgody na postanowienia niniejszej Karty gwarancyjnej.

INSTALLATION INSTRUCTIONS

- The Type 1, Type 2 and Type 4 Backwater Valve (to PN-EN 13564-1 standards) should be installed in places where sanitary fixtures are installed below the maximum emergency sewage level in an external sewage system. The backwater valve can also be installed in inspection chambers as it can be used instead of an access eye fitted on outlet drains. The valve should be installed in visible, easily accessible places. Do not cover with concrete.
- In order to keep the connections between pipes and the valve tight, care should be taken to make sure that both the gasket and the space under the gasket are free of any impurities (e.g. sand).
- It is recommended that the gasket should be lubricated with an agent allowing pipes to be easily connected with the backwater valve.

MAINTENANCE:

Maintenance of the backwater valve involves only keeping the cleanout clean inside. It is recommended that the interior of the valve be cleaned in spring and autumn. The valve needs no special lubricating, i.e. no mineral/synthetic lubricating oils and greases are needed.

CLEANING INSTRUCTIONS:

- Unscrew the screws (5) by a half turn diagonally until each screw is fully unscrewed.
- Remove the lid (2).
- Remove the return flap/s.
- Clean the backwater valve removing any impurities.
- After cleaning, insert the flap/s (6).
- Before putting on the lid, replace the gasket with a new one (4). Put the lid (2) on the cleanout (1).
- Insert the screws into the holes in the lid (2). Tighten the screws by half turn diagonally until gentle resistance is felt and the screws are fully secure.

REPLACEMENT PARTS:

The replacement parts of the valve are: return flap (6), shutter assembly (4), and lid gasket (4), baffle gasket (7) – concerns non-return valves with two flaps.

WARRANTY CARD

Dear Customer!

Thank you for buying this product of Capricorn Ltd. We would like to inform you that the product which you have purchased has a 2-year warranty, counting from the date of purchase. This warranty is free of charge and is for the removal of flaws of purchased products on the condition that they were caused by manufacturing or technical flaws of the product, and the product was used in accordance with its intended use and requirements included in the operation manual. Please read the detailed warranty terms and conditions on the reverse of the warranty card. This warranty neither cancels nor limits the rights of the Buyer resulting from non-compliances of the product with the contract.

Name, type of product	
Factory no.	(if present)
Date of sale	
Customer's signature	

IMPORTANT: The warranty card is valid only with the proof of purchase!

1. The warranty constitutes an obligation of the manufacturer, hereinafter referred to as the Guarantor, to remove, free of charge, any physical flaws of the product mentioned in the first page of this warranty, counting from the date of sale
2. This warranty card, with the document of purchase, is a proof of a valid warranty.
3. This warranty does not cover purchased products which have been damaged as a result of:
 - installation non-compliant with the installation manual, use non-compliant with the intended use,
 - mechanical damage of the product due to improper storage, transport or failure to perform the required maintenance operations,
 - natural wear resulting from normal use of the product,
 - repairs conducted by unauthorised persons,
 - maintenance and repair actions conducted by the user, which have contributed to the occurrence of the flaw.
4. Complaints about hidden flaws should be reported to the Seller in writing, or directly to the Guarantor, within 2 working days from noticing them, with a description of the noticed flaw. The buyer is obliged to indicate in the complaint whether it is based on the warranty or something else.
5. If the flaw of the product being the object of the complaint can be removed in the Guarantor's opinion, warranty procedures will be carried out as part of warranty repair. If the character of the flaw does not require removal in factory conditions, the Guarantor's Representative can perform the warranty repair in the Buyer's premises where the faulty products are located. In such a case, the Buyer is obliged to try as best as possible to cooperate in and facilitate the repair of the products. If the character of the flaw requires its removal in factory conditions, the Buyer, per the Guarantor's request, is obligated to deliver the product or its components which require repair to the Guarantor or their Representative, via postal or delivery mail. The Guarantor is not obligated to provide a replacement product for Buyer for the time of performing warranty obligations. Refusal to supply the product (or its part) for repair in factory conditions or making it impossible to repair it on the Buyer's premises will mean that the Buyer has freed the Guarantor from the performance of warranty obligations and has relinquished all warranty-related claims against the Guarantor. The costs of supplying the product or its components to the Guarantor are borne by the Buyer.
6. If the flaw cannot be removed or its removal is not recommended due to economical considerations, or could result in reduction of the product's quality, warranty duties will be carried out:
 - a) as decided by the Guarantor, through the replacement of the product with a new one, of the same type, free of flaws, or by paying the Buyer an amount equal to the price of the sale of the faulty product, with the Buyer supplying the faulty product to the Guarantor at the same time (with the handing over of the product to the Guarantor, the Buyer shall transfer the ownership of the product to the Guarantor), or
 - b) with the Buyer's consent, through a price reduction, in an amount proportional to the loss of functional or esthetical values of the product caused by the flaw.
7. If the complaint is considered justified, a warranty repair or replacement of the product with a new one will take place within 14 days from the date of receiving the complaint. In special cases, where it will be impossible to meet the above deadline for reasons not dependent on the Guarantor, the deadline for performing the warranty obligations can be extended by 14 more days, about which the Buyer will be notified in a separate letter.
8. The basis for investigating a complaint is a signed warranty card.
9. The warranty repair period correspondingly extends the duration of the warranty.
10. The signing by the Buyer of the warranty card means their consent to its provisions.

EINBAUSTELLE UND -WEISE

1. Rückstauverschlüsse Typ 1, Typ 2 und Typ 4, gemäß PN-EN 13564-1, soll man an diesen Stellen anbauen, wo sich die Sanitärzubehör befinden, und zwar, unter den maximalen Notfall-Abwasserstufen in der Entwässerungsnetz. Es ist möglich, die Rückstauverschlüsse in den Prüfschächten einzubauen, was dazu dient, dass sie an den Netzausgang des Gebäudes angebrachten Putzöffnung zu ersetzen. Der Rückstauverschluss soll auf einem leicht sichtbaren und zugänglichen Platz montiert werden. Er soll nicht einbetoniert werden.
2. Um die Dichtheit der Verbindungen zwischen Rohren und Schieber einzuhalten, ist besonders darauf zu achten, dass sowie Dichtung, als auch die Stelle unter der Dichtung keine Verschmutzungen aufweisen sollen (z.B. Sand).
3. Zum Schmieren der Dichtungen soll man ein Schmierstoff anwenden, das das Verbinden der Rohren mit dem Rückstauverschluss erleichtert.

WARTUNG:

Die Wartung des Rückstauverschlusses begrenzt sich darauf, das Innere der Putzöffnung angemessen rein zu halten. Die Reinigungsarbeiten sind besonders im Frühling und Herbst empfohlen. Es sind keine, speziellen Schmierungen notwendig, z.B. Die Anwendung der Ölen und Mineralerschmierstoffen oder synthetischen Stoffen.

Reinigungsanleitung

1. Die Schraube (5) aufdrehen. Jede Schraube soll mit einer Halbdrehung diagonal aufgedreht werden, bis sie ganz locker ist.
2. Den Deckel abnehmen (2).
3. Die Wendeklappen aus dem Rückstauverschluss herausnehmen.
4. Den Rückstauverschluss von der Verschmutzungen sauber machen.
5. Nachdem die Verschmutzungen entfernt werden, die Wendeklappe einsetzen(6).
6. Vor der Deckelmontage soll man die Dichtung gegen eine neue Dichtung wechseln (4) und dann den Deckel (2) auf die Revision (1) auflegen.
7. Die Schrauben in die Deckellocher (2) stecken. N der letzten Phase sollen die Schrauben mit einer Halbdrehung diagonal zugedreht werden, bis sie fest zugehrt werden. Diese Tätigkeit soll bis zum Moment des Widerstandes dauern. Dann beendet man den Zutrehtigkeit.

ERSATZTEILE:

Zu den Ersatzteilen bei dem Rückstauverschluss, gehören: die Wendeklappe (6), die Deckeldichtung (4) und Abteildichtung (7) Bei den Rückstauverschlüsse mit zwei Klappen.

GARANTIESCHEIN

Sehr geehrter Kunde!

Wir bedanken uns für den Einkauf des Produktes von Capricorn Sp. z o.o. Wir möchten Ihnen mitteilen, dass für das von Ihnen gekaufte Produkt eine Garantie von 2 Jahren gültig ist, die seit dem Einkaufsdatum berechnet wird. Im Rahmen der Garantiesprüche werden alle Mängel des gekauften Produktes kostenlos beseitigt, unter der Bedingung, dass die Mängel infolge der Produktions- oder technischen Fehler entstanden sind und das Produkt bestimmungsgemäß und laut den Anforderungen der Bedienungsanleitung gebraucht wurde. Setzen Sie sich bitte in Kenntnis mit den Einzelheiten der Garantiebedingungen, die an der Rückseite dieses Garantiescheins angegeben sind. Diese Garantie schließt und begrenzt die aus der Unstimmigkeit der Ware mit dem Kaufvertrag resultierenden Kundenansprüche nicht.

Erzeugnisname und -typ	
Fabriknummer	(falls vorhanden)
Verkaufsdatum	
Unterschrift des Kunde	

ACHTUNG! Dieser Garantieschein ist nur mit Kaufbeleg gültig!
Garantiebedingungen

1. Die Garantie bedeutet eine Verpflichtung des Produzenten, weiter genant als Garantieggeber, zur kostenloser Be-seitigung der physischen Mängel des in der an der ersten Seite dieser Garantie angegebenen Zeitdauer, vom Verkaufsdatum berechnet, verkauften Gegenstandes
2. Der Reklamationschein zusammen mit dem Einkaufsbeleg bilden einen Nachweis der zustehender Garantie.
3. Diese Garantie umfasst die gekauften Erzeugnisse nicht, in denen die Beschädigungen entstanden sind durch:
 - die nicht der Bedienungsanleitung gemäß durchgeführte Montage oder durch den nicht bestimmungsge- mäßen Betrieb des Erzeugnisses,
 - die mechanischen Beschädigungen des Erzeugnisses, die durch die unsachgemäße Aufbewahrung, Transport oder die Nichteinhaltung der vorgeschriebenen Wartungen entstanden sind,
 - die infolge der Nutzung des Erzeugnisses während des ordnungsgemäßen Betriebes entstandene naturelle Ab-nutzung,
 - die durch nicht befugte Personen durchgeführten Reparaturen,
 - die vom Nutzer durchgeführten Wartungs-Reparaturtätigkeiten, durch die der Mangel entstanden ist.
4. Die Reklamationen aufgrund der verborgenen Mängel sind auf dem Schreiben des Verkäufers bzw. direkt schrift-lich innerhalb von 2 Arbeitstagen nach deren Feststellung, zusammen mit deren Beschreibung, geltend zu ma-chen. Der Käufer ist verpflichtet, in der Anmeldung anzugeben, ob die vom ihm eingelegte Beschwerde aufgrund der Garantie oder des anderen Anspruches eingelegt wird.
5. Sollte der Produktmangel, der den Gegenstand der Reklamation bildet, laut dem Garantieggeber behebbar sein, werden die Garantieverpflichtungen im Rahmen der Garantienachbesserung durchgeführt. Wenn der Mangelcharakter die Mangelbeseitigung nicht in dem Werksbedingungen verlangt, kann der Vertreter des Garantieggebers die Garantienach-besserung im Lokal des Käufers durchführen, in dem sich die mangelhaften Erzeugnisse befinden. Hierzu ist der Käufer verpflichtet, sich Mühe in der Kooperation zu geben, um die Reparatur der Erzeugnisse zu ermöglichen. Sollte der Mangelcharakter die Mangelbeseitigung im Werk verlangen, ist der Käufer verpflichtet, auf Aufforderung des Garanti-eggebers, das Erzeugnis oder seine zur Reparatur bestimmten Komponenten persönlich, als Postsendung oder durch Kurierdienst zum Garantieggeber oder zu seinem Vertreter zu liefern. Der Garantieggeber ist nicht verpflichtet, dem Käufer für die Dauer der Garantienachbesserung ein Ersatzzeugnis zur Verfügung zu stellen. Die Verweigerung der Erzeug-nisausgabe (oder seines Teils) zur Nachbesserung in den Werksbedingungen oder das Unmöglichmachen der Nach-besserung vor Ort im Lokal des Käufers bedeutet, dass der Käufer den Garantieggeber von der Garantiepflichten entbun-den hat und auf jegliche Garantieansprüche gegen den Garantieggeber verzichtet. Die Lieferungskosten des Erzeugnisses oder seiner Komponente zum Garantieggeber trägt der Käufer.
6. Sollte der Erzeugnismangel nicht behebbar sein, oder deren Behebung aus den wirtschaftlichen Gründen unbegründet wird oder die Qualitätssenkung hervorrufen könnte, erfolgt die Einhaltung der Garantieverpflichtungen:
 - a. nach der Wahl des Garantieggebers durch den Austausch des Erzeugnisses gegen ein neues, der gleichen Art, frei von Mängel oder durch die Auszahlung dem Käufer des Betrages in der Höhe des Verkaufspreises des mangel-haften Erzeugnisses bei der gleichzeitigen Übergabe durch den Käufer dem Garantieggeber des mangelhaften Er-zugnisses (bei der Auslieferung des Erzeugnisses dem Garantieggeber, überträgt der Käufer die Eigentumsrechte dieses Erzeugnisses auf ihn), oder
 - b. in Übereinstimmung mit dem Käufer durch die Preissenkung des Erzeugnisses in der Höhe verhältnismäßig zu den durch den Mangel verlorenen ästhetischen und funktionellen Werte des Erzeugnisses.
7. Sollte die Beanstandung als begründet anerkannt werden, erfolgt die Garantienachbesserung oder der Austausch gegen neues Erzeugnis innerhalb von 14 Tage nach Anmeldung der Beschwerde. In besonderen Fällen, wenn die Einhaltung dieser Frist durch die vom Garantieggeber unabhängigen Ursachen unmöglich wird, kann der Erfüllung-stermin der Garantie-verpflichtungen um nächste 14 Tagen verlängert werden, wobei der Käufer hierzu schriftlich mit einem separaten Schreiben benachrichtigt wird.
8. Die Grundlage der Beanstandungs-prüfung ist der unterzeichnete Garantieschein.
9. Die Zeit der Garantienachbesserung verlängert entsprechend die laufende Garantiezeit.
10. Die Unterzeichnung des Käufers bedeutet die Zustimmung für die Bestimmungen dieses Garantiescheines.

МЕСТО И СПОСОБ МОНТАЖА

1. Обратные клапаны типа 1, 2 и типа 4 изготовленные в соответствии с нормой PN-EN 13564-1, следует устанавливать в местах, где подсоединяются санитарные аксессуары находящиеся ниже максимального аварийного уровня сточных вод в наружной канализационной сети. Обратные клапаны можно тоже монтировать в ревизионных колодцах, так как могут они замещать ревизию монтированную на выходе системы из здания. Обратные клапаны следует монтировать в видимом и легко доступном месте. Её не следует заливать бетоном.
2. Для сохранения плотности на соединении между трубой и обратным клапаном, следует обратить особое внимание на то, чтобы прокладка и место под ней были свободны от каких либо загрязнений (нпр. песка).
3. Рекомендуется смазывать прокладки средством облегчающим соединение трубы с обратным клапаном.

ОБСЛУЖИВАНИЕ:

Обслуга обратного клапана сводится лишь к сохранению внутренней части ревизии в надлежащей чистоте. Рекомендуется чистить обратный клапан в весенний и в осенний период. Обратный клапан не требует никаких специальных смазочных работ, т.е. не требуется применение минеральных и синтетических масел или смазок.

ИНСТРУКЦИЯ ПО ОЧИСТКЕ ОБРАТНОГО КЛАПАНА:

1. Открутить четыре болта М 8x35 (5). Каждый болт откручиваем полуоборотами по диагонали.
2. Снять крышку (2).
3. Вытащить диск или диски.
4. Вычистить обратный клапан удаляя загрязнения.
5. После удаления загрязнений, вложить диск обратно.
6. Перед установкой крышки, следует поменять прокладку на новую (4) и затем надеть крышку (2) на ревизию (1).
7. Вставить четыре болта в отверстия в крышке (2) и прикрутить.
 В конечной фазе болты докручиваем полуоборотами по диагонали.
 Эту операцию продолжаем до момента, когда почувствуем легкое сопротивление.

ЗАПАСНЫЕ ЧАСТИ:

Запасными частями в обратном клапане являются: диск (6); прокладка крышки (4), прокладка перегородки (7) для двудисковых клапанов.

ГАРАНТИЙНАЯ КАРТА

Уважаемый покупатель!

Благодарим Вас за покупку продукта ООО «Сарісог». Информлируем, что, начиная с момента продажи, купленный Вами продукт имеет 2-летнюю гарантию. В рамках гарантии все неполадки будут бесплатно устраняться с условием, что они появились вследствие производственного или технологического дефекта, а продукт не был использован согласно его предназначению и условиям, содержащимся в руководстве по эксплуатации. Просим Вас ознакомиться с подробными условиями гарантии, находящимися на обратной стороне гарантийной карты. Данная гарантия не ограничивает и не исключает прав Покупателя, связанных с несоответствием товара с договором.

Название, тип изделия	
Заводской номер	(если имеется)
Дата продажи	
Подпись покупателя	

ВНИМАНИЕ: Гарантийная карта действительна лишь с чеком, являющимся свидетельством покупки!**Условия гарантии:**

- Гарантия является обязательством производителя, называемого далее Гарантом, на бесплатное устранение физических неисправностей устройства, проданного в период, указанный на первой странице данной гарантии, начиная с момента продажи.
- Данная гарантийная карта вместе с чеком являются свидетельством полагающейся гарантии.
- Данная гарантия не распространяется на купленные изделия, повреждения которых появились вследствие:
 - установок, противоречащей руководству по эксплуатации; несоответствующей эксплуатации устройства
 - механических повреждений изделия, появившихся в результате несоответствующего хранения, перевозки, или невыполнения необходимых действий, связанных с уходом за ним
 - натурального износа изделия, использовавшегося согласно своему назначению и свойствам
 - действий пользователя, связанных с ремонтом и уходом за изделием, в результате которых появилась неисправность.
- О рекламации изделия, связанной с укрытыми дефектами, следует заявить в письменном виде продавцу или же непосредственно Гаранту, в течение 2 рабочих дней со дня их обнаружения. В заявлении следует описать обнаруженную неисправность. Покупатель обязан также указать в заявлении о том, обращается ли он с рекламацией в силу гарантии или же по иной причине.
- В случае, если неисправность, являющаяся предметом возврата товара можно, по мнению Гаранта, устранить, гарантийные обязательства будут выполняться путем гарантийного ремонта. Если характер неисправности не требует ее устранения в заводских условиях, то представитель Гаранта может произвести гарантийный ремонт в квартире Покупателя, где находится неисправные изделия. В данном случае Покупатель обязан приложить необходимые старания и содействовать ремонту устройств. Если характер неисправности требует ее устранения в заводских условиях, то Покупатель, на просьбу Гаранта, обязан лично, почтой или курьером доставить ему или его представителю изделие (или же его составные части), которое нуждается в ремонте. У Гаранта нет обязанностей, связанных с доставкой Покупателю запасного изделия на время гарантийного ремонта. Отказ в предоставлении изделия (или же его частей) для ремонта в заводских условиях, или же препятствие его осуществлению в квартире Покупателя будет означать, что Покупатель освободил Гаранта от гарантийных обязательств и отказался от любых притязаний, связанных с гарантией. Стоимость доставки изделия или его составных частей Гаранту несет Покупатель.
- В случае, если неисправность изделия нельзя устранить, ее устранение неоправданно с экономической точки зрения, или же могло бы привести к снижению его качества, то выполнение гарантийных обязательств будет произведено:
 - согласно выбору Гаранта – или путем замены товара новым, того же самого вида, без дефектов; или же путем возмещения Покупателю стоимости неисправного изделия при одновременном возврате Гаранту Покупателем данного изделия (в момент передачи изделия Гаранту, к нему переходят также права на него собственности);
 - или же, в случае согласия Покупателя, путем снижения стоимости изделия пропорционально обнаруженной неисправности, потере функциональности или утраченным эстетическим достоинствам изделия.
- В случае признания обоснованности рекламации, гарантийный ремонт или замена изделия новым будет произведена в течение 14 дней со дня получения данной рекламации. В исключительных случаях, если выполнение работ в указанные сроки окажется невозможным по независящим от Гаранта причинам, срок выполнения гарантийных обязанностей может быть продлен на очередных 14 дней, о чем Покупателю будет извещен в отдельном письме.
- Основанием для рассмотрения рекламации является подписанная гарантийная карта.
- Предоставленная гарантия автоматически продлевается на срок гарантийного ремонта.
- Подпись Покупателя означает его согласие с постановлениями данной гарантийной карты.

LIEU ET MODE DE L'INSTALLATION

- Les clapets anti retour d'orage type 1 et type 2, correspond à la norme PN-EN 13564-1, le montage doit être dans l'endroit de raccordement des accessoires sanitaires placés au-dessous du niveau de secours maximal des égouts dans le réseau d'assainissement externe. Le clapet anti retour peut être également installé dans les regards de révision car il peut remplacer la révision sur la sortie de bâtiment. Le clapet anti retour doit être monté dans un lieu visible et facilement accessible. Il ne faut pas la couvrir de béton.
- Pour maintenir l'étanchéité entre les tubes et le clapet il faut faire une attention particulière que le joint d'étanchéité et également le lieu sous elle soient libres de toutes les impuretés (ex. du sable).
- Il est conseillé de graisser les joints d'étanchéité avec un clapet anti retour facilitant le raccordement des tubes avec la vanne.

ENTRETIEN:

L'entretien de clapet anti retour ne consiste qu'au maintien la propreté de l'intérieur du regard. Il est conseillé de nettoyer l'intérieur de clapet anti retour en printemps et en automne. Le dispositif ne nécessite aucun graissage spécial, l'utilisation des huiles ou graisses minérales ou synthétiques.

INSTRUCTION DE NETTOYAGE DU DEVERSOIR D'ORAGE:

- Deviser les vis (5). Chaque vis doit être dévissé d'un demi-tour sur la diagonale, jusqu'à le dévissage complet.
- Enlever le couvercle (2).
- Sortir le clapet ou le clapet de retour.
- Nettoyer les impuretés du clapet anti retour
- Après avoir enlevé les impuretés, remettre en place le clapet de retour (6).
- Avant de montage le couvercle il faut remplacer le joint d'étanchéité avec un nouveau (4) et puis mettre le couvercle (2) sur le regard de nettoyage (1).
- Remettre les vis dans les ouvertures du couvercle (no 2) et visser. Dans la phase finale, chaque vis doit être vissé d'un demi-tour sur la diagonale, jusqu'au vissage complet. Cette opération doit être effectuée jusqu'à une faible résistance, ensuite il faut arrêter le vissage.

PIECES DE RECHANGE:

Les pièces de rechange dans la vanne sont : le clapet de retour (6), l'ensemble de fermeture (3), le joint d'étanchéité du couvercle (4), le joint d'étanchéité de la paroi séparative (7) – concerne les déversoirs à deux clapets

BON DE GARANTIE

Cher Client!

Nous vous remercions pour l'achat du produit de la société Capricorn S.A.R.L. Nous informons que le produit acheté donne droit à une garantie accordé pour une durée de 2 ans, à compter de la date de l'achat. Dans le cadre de la garantie en vigueur, qu'ils ont été causés par de vice techniques, de produit ou d'un problème de production et le produit est utilisé conformément aux spécifications et exigences incluses dans le mode d'emploi.

Nous vous prions de consulter des conditions détaillées de la garantie au verso du Bon de Garantie. La garantie n'exclut pas et ne limite pas les pouvoirs de l'Acheteur résultant de la non-conformité de la marchandise avec le contrat.

Dénomination Type de la marchandise	
Numéro de fabrication	(si c'est le cas)
Date de la vente	
Signature du client	

ATTENTION:

Le bon de garantie n'est valable qu'avec l'acquit de paiement confirmant l'achat!

Conditions de la garantie

- La garantie constitue l'engagement du producteur, nommé ci-après le Garant, à enlever gratuitement les vices physiques d'une chose vendue dans le délai mentionné à la première page du présent bon de garantie, à compter de la date de vente.
- Le présent bon de garantie avec l'acquit de paiement pour l'achat constitue une pièce justificatif pour obtenir la garantie en droit.
- La présente garantie ne s'applique pas pour les produits achetés dont les défauts ont apparus par suite de :
 - montage impropre au mode d'emploi, l'exploitation non conforme à l'usage pour lequel le produit est destiné.
 - endommagement mécanique d'un produit provoqué par des opérations de maintenance et le stockage incorrect, le transport ou le non respect des soins et opérations de conservation prévus,
 - usure naturelle étant une conséquence de l'usage d'un produit au cours de l'exploitation correcte,
 - dépannages faits par des personnes non autorisées,
 - opérations l'entretien et réparation faites par l'utilisateur en résultat desquelles un défaut s'est produit.
- La réclamation à titre des vices cachés, il faut faire par écrit, adressée au vendeur ou directement au Garant, dans le délai de 2 jours ouvrables de leur découverte avec la présentation simultanée de la description d'un vice constaté. L'acheteur est obligé à montrer dans la déclaration s'il fait une réclamation à titre de garantie ou bien à un autre titre.
- Au cas où le vice d'un produit est l'objet de la réclamation selon l'estimation du Garant est supprimable, les obligations de garantie seront réalisées en voie du dépannage sera effectuée par une réparation sous garantie si la nature ne nécessite pas la suppression dans conditions de fabrication, le Représentant du Garant peut faire le dépannage de garantie dans un atelier de l'acheteur où se trouve un produit défectueux. L'acheteur, dans ce cas-là s'oblige à mettre soins à la coopération et rendre possible le dépannage des produits. Si le caractère d'un vice exige le dépannage dans les conditions de fabrication, l'acheteur, sur l'appel du Garant, est obligé de fournir au Garant ou à un autre Représentant, un produit ou une partie constituante, qui exigent le dépannage personnel, par un courrier ou par la poste. Le Garant n'est pas obligé de fournir à l'acheteur un produit de remplacement pour la durée de l'obligation de garantie. Refus de rendre un produit ou sa partie pour le dépannage dans les conditions de fabrication ou dans un local de l'acheteur, va signifier que l'acheteur a désengagé le Garant de la réalisation de leurs obligations de garantie et il a renoncé à tous les revendications à titre de garantie auprès le Garant. Les frais de la livraison au Garant d'un produit ou une composants subi l'acheteur.
- Au cas où le vice d'un produit n'est pas supportable ou son élimination n'est pas justifiée aux égards économiques ou bien cela pourrait provoquer la diminution de la valeur d'un produit, la réalisation des obligations de garantie aura lieu :
 - selon le choix du Garant, soit par l'échange d'un produit contre un neuf du même genre, libres des vices ou par le remboursement du paiement à l'acheteur d'une somme qui répond au prix de la vente d'un produit défectueux sera rendu au Garant (au moment où le produit sera rendu au Garant, l'acheteur transmettra la propriété du produit en faveur de celui-là), ou bien avec l'accord de l'acheteur par la diminution du prix d'un produit dans le montant proportionnel à la perte des valeurs fonctionnelles ou esthétiques, provoqué par un vice.
 - Avec le consentement de l'acheteur par la diminution du prix d'un produit dans le montant proportionnel à la perte des valeurs fonctionnelles ou esthétiques provoquée par un vice.
- Dans le cas de reconnaissance la réclamation comme justifié, le dépannage de garantie ou l'échange d'un produit contre un neuf, aura lieu dans le délai de 14 jours de la date de la réception de la réclamation. Dans les cas particuliers ou respecte le délai sera impossible pour des raisons indépendantes de Garantie le délai de l'accomplissement des obligations de garantie peut être prolonger à 14 jours suivants dont l'acheteur sera l'informé par d'autre écrit.
- La signature apposée par l'acheteur signifie l'acceptation les termes de cette carte de garantie 9. base l'examen de réclamation est signée carte de garantie.
- Base l'examen de réclamation est signée carte de garantie
- Apposer une signature par l'acheteur signifie l'accord de terme de cette Bon de garantie.

LUOGO E MODO DI MONTAGGIO

- Le valvole antiriflusso Tipo 1 e Tipo 2 in conformità alla norma PN-EN 13564-1 devono essere montate nel posto dove vengono connessi i collegamenti sanitari che normalmente si trovano sotto il massimo livello degli scarichi nella rete fognaria esterna. La valvola può anche essere montata dentro i pozzi di revisione, perché può sostituire la revisione montata all'uscita dell'impianto da un edificio. La valvola dovrebbe essere montata in un posto ben visto e facilmente accessibile. Non coprirlo con il calcestruzzo.
- Per mantenere l'ermeticità dei collegamenti tra i tubi e la valvola, si deve far attenzione che la guarnizione e la sua parte interna siano privi di ogni impurità (a.e. sabbia).
- Si raccomanda di lubrificare le guarnizioni con agente che facilita il collegamento dei tubi con la valvola.

MANUTENZIONE:

La manutenzione della valvola consiste nel mantenere l'interno della revisione pulito. Si raccomanda di pulire l'interno della valvola in stagione primaverile ed autunnale. L'impianto non esige altra lubrificazione speciale, cioè non esige degli oli o lubrificanti minerali o sintetici.

ISTRUZIONE DI PULIZIA DELLA VALVOLA ANTIRIFLUSSO:

- Svitare i bulloni M8x35 (5). Ogni bullone deve essere svitato a mezzo giro diagonalmente, fino ad essere svitato completamente.
- Togliere il coperchio (2)
- Estrarre il piatto o i piatti di ritorno
- Pulire la valvola antiriflusso dalle impurità
- Dopo aver pulito l'interno della valvola, montare il piatto di ritorno (6)
- Prima di montare il coperchio, bisogna cambiare la guarnizione (4) e, in seguito, mettere il coperchio (2) sulla revisione (1).
- Mettere bulloni M8x35 nei fori della valvola (2) ed avvitarli. Nella fase finale avviamo i bulloni a mezzo giro diagonalmente, fino ad avvitarle completamente. Tale operazione eseguiamo fino al momento in cui sentiremo una leggera resistenza, dopodiché possiamo finire l'avvitamento

PEZZI DI RICAMBIO:

Pezzi di ricambio nella valvola sono: piattello di ritorno (6), gruppo chiusura (3), guarnizione coperchio (4), guarnizione divisorio (7) (riguarda le valvole a due piattelli).

SCHEDA DI GARANZIA

Gentile Cliente!

Grazie di aver scelto il prodotto dell'azienda Capricorn Sp. Z o.o.. La informiamo che per il prodotto acquistato riceve la garanzia di 2 anni, valida dalla data d'acquisto. Nell'ambito della garanzia saranno eliminati gratuitamente i guasti del prodotto a condizione che essi siano stati causati dai difetti di produzione oppure quelli tecnici, ed il prodotto stesso era usato in modo conforme alla sua destinazione ed alle esigenze comprese nelle istruzioni d'uso. La preghiamo di leggere attentamente le condizioni di garanzia che si trovano sul retro della Scheda di garanzia. La presente garanzia non esclude e non limita i diritti dell'Acquirente risultanti dalla non conformità della merce rispetto al contratto di vendita.

Tipo di prodotto:	
Numero di fabbricazione:	(se è presente)
Fecha de venta:	
Firma:	

CONDIZIONI DI GARANZIA:

1. La garanzia costituisce l'obbligo del produttore, in seguito chiamato Garante, di riparare gratuitamente i difetti fisici del prodotto venduto durante il periodo di cui alla prima pagina della presente garanzia, calcolando dalla data di vendita.
2. La presente Scheda di garanzia insieme allo scontrino danno il diritto alla garanzia.
3. La presente garanzia non comprende i prodotti acquistati in cui i difetti sono stati fatti in conseguenza di:
 - montaggio non conforme alle istruzioni oppure sfruttamento non conforme alla destinazione,
 - guasto meccanico del prodotto in conseguenza della conservazione scorretta, del trasporto scorretto o della mancanza di una manutenzione prevista,
 - uso naturale che risulta dallo sfruttamento coretto del prodotto
 - riparazioni fatte dalla persona non autorizzata,
 - manutenzione o riparazione fatte dall'utente, in conseguenza delle quali apparisce il difetto.
4. I reclami al titolo dei vizi occulti devono esser presentati in forma scritta al Commesso oppure direttamente al Garante entro 2 giorni lavorativi dalla loro scoperta, descrivendo il difetto rilevato. L'Acquirente è costretto a comunicare tipo di riparazione - nell'ambito di garanzia o altro.
5. Se, secondo il Garante, il difetto-oggetto del reclamo è riparabile, gli obblighi di garanzia saranno fatti in via della riparazione di garanzia. Invece se il carattere del difetto non esige la riparazione in fabbrica, Rappresentante del Garante può ripararlo presso il locale dell' Acquirente dove si trovano i prodotti difettosi. In tal caso l'Acquirente è obbligato a collaborare con il Rappresentante ed a rendere possibile la riparazione del prodotto. Se il carattere del difetto esige la riparazione in fabbrica, l'Acquirente, su chiamata del Garante, è costretto a fornire il pezzo difettoso al Garante oppure al suo Rappresentante tramite la posta o il corriere. Il Garante non è costretto a consegnare all'Acquirente il prodotto di sostituzione per il periodo della riparazione del pezzo guasto. Il rifiuto a mettere a disposizione il prodotto o la sua parte per la riparazione in fabbrica oppure nel locale dell'Acquirente, vuol dire che l'Acquirente ha liberato il Garante dal dovere di garanzia ed ha rinunciato a tutte le pretese al titolo della garanzia. I costi della spedizione del prodotto o dei suoi componenti al Garante vengono pagati dall'Acquirente
6. Quando il difetto non può essere eliminato oppure la sua riparazione non è possibile per motivi economici oppure potrebbe causare l'abbassamento della qualità del prodotto, i doveri risultanti dalla garanzia saranno realizzati:
 - a) Secondo la scelta del Garante: o tramite lo scambio per un prodotto nuovo di stesso tipo, privo di difetti, o tramite il pagamento della quota pari al prezzo di vendita del prodotto guasto (nello stesso tempo il prodotto guasto deve essere reso al Garante, in questo momento la proprietà viene trasmessa al Garante), oppure
 - b) Con l'accordo dell'Acquirente a diminuire il prezzo del prodotto in proporzione al difetto, ai visti persi valori funzionali ed estetici del prodotto.
7. In caso del reclamo accettato, la riparazione o lo scambio del prodotto avrà luogo entro 14 giorni dalla data del ricevimento del reclamo. In casi speciali, quando è impossibile mantenere il termine per le cause impreviste, il termine della realizzazione del dovere di garanzia può essere prolungato per gli altri 14 giorni, di cui l'Acquirente sarà informato in forma scritta.
8. La Scheda di garanzia firmata costituisce la base perché un reclamo sia stato preso in esame.
9. Il periodo della riparazione di garanzia prolunga automaticamente la durata della garanzia.
10. La firma dell'Acquirente è equivalente al suo consenso ai regolamenti della Scheda di Garanzia.

LUGAR Y MODO DE MONTAJE

1. Las pasadoras anti - tormenta tipo 1, 2 y 4 de acuerdo con la norma PN-EN 13564-1 deben ser montadas en lugares donde están conectados los aparatos sanitarios por debajo del nivel máximo de emergencia de aguas residuales en la red externa de canalización. La pasadora puede ser instalada en los pozos de control ya que puede sustituir el orificio de control instalado en la salida de la instalación del edificio. La pasadora debe ser instalada en un lugar visible y de acceso fácil. No se debe empotrar.
2. Para mantener la presión de las conexiones entre los tubos y la pasadora es necesario prestar especial atención para que la junta y el lugar por debajo de ella estén libres de cualquier contaminación (pej. arena).
3. Se recomienda lubricar las juntas con un lubricante que facilita la conexión de los tubos con la pasadora.

MANTENIMIENTO:

El mantenimiento de la pasadora consiste en mantener el interior del elemento de control en limpieza. Se recomienda limpiar el interior de la pasadora durante la época de la primavera y el otoño. El dispositivo no requiere ningún tipo de lubricación, o sea no es necesario utilizar cualquier tipo de aceites o grasas minerales o sintéticos.

INSTRUCCIÓN DE MANTENIMIENTO EN LIMPIEZA DE LA PASADORA ANTI - TORMENTA:

1. Desenroscar los tornillos (5). Los tornillos se deben desenroscar cada media revolución por la diagonal hasta que queden totalmente desenroscados.
2. Quitar la tapa (2).
3. Expulsar la solapa o las solapas de regreso.
4. Limpiar la pasadora anti - tormenta, quitando la contaminación.
5. Al quitar la contaminación insertar la solapa de regreso (6).
6. Previo al montaje de la tapa hay que recambiar la junta por una nueva (4) y a continuación instalar la tapa (2) sobre el orificio de control (1).
7. Insertar cuatro tornillos dentro de los agujeros de la tapa (2) y rosarlos. En la fase final rosar cada media revolución por la diagonal hasta que queden totalmente atornillados. Esta operación la realizamos hasta notar una resistencia delicada. Después dejamos de rosar.

PIEZAS DE RECAMBIO:

Las piezas de recambio en la pasadora son las siguientes: la solapa de regreso (6); el sistema de cierre (3); junta de la tapa (4); junta del tabique (7) – se refiere a las pasadoras de dos solapas.

CARTA DE GARANTÍA

Estimado Cliente!

Agradecemos la compra del producto de la empresa Capricorn S.A. Tenga en cuenta que al producto adquirido por usted se concederá una garantía de 2 años, contados a partir de la fecha de la adquisición. La garantía comprende la eliminación de forma gratuita, de las faltas del producto adquirido, bajo la condición de que las faltas fuesen causadas por errores de producción o faltas técnicas del producto y el producto se haya utilizado conforme con las especificaciones y los requisitos del manual de uso. Por favor, lea los términos y condiciones de la garantía expuestas en el reverso de la carta de garantía. Esta garantía no excluye ni limita las competencias del comprador derivadas de la falta de conformidad del producto con el trato.

Nombre y tipo del producto:	
Numero de serie:	(si c'est le cas)
Fecha de venta:	
Firma del Cliente:	

ATENCIÓN:

La carta de garantía es válida solo con el comprobante de compra

Conditions de la garantie

- La garantía del fabricante (llamado a continuación El Garante) es un compromiso, de librar la mercancía adquirida de los defectos físicos, durante el periodo especificado en la primera página de esta garantía, contando desde la fecha de venta.
- Esta carta de garantía junto con el comprobante de compra forman la garantía.
- La garantía no es aplicable a los productos adquiridos, que sufrieron daños por:
 - Una asamblea incompatible con las instrucciones de montaje, u operación incompatible con el uso previsto,
 - Un daño mecánico del producto generado por el almacenamiento inadecuado, transporte, o cese de las operaciones previstas para el servicio o conservación.
 - El consumo natural, que es la consecuencia del uso del producto durante la operación normal,
 - Reparaciones realizados por personas no autorizadas,
 - Operaciones de servicio o reparación realizadas por el usuario que provocaron el defecto.
- La denuncia relativa a los vicios ocultos deberá ser presentada por escrito a la tienda, o directamente al Garante, durante 2 días laborales después de su descubrimiento, junto con la descripción de los defectos encontrados. El comprador está obligado a indicar en la notificación, si reporta una reclamación bajo la garantía o bajo cualquier otro propósito.
- Si un defecto del producto que es el objeto de la denuncia según la evaluación del garante podrá ser eliminado, la reparación se llevará a cabo por la garantía. Si el defecto no requiere eliminación en condiciones de fábrica, el representante del Garante puede hacer las reparaciones de garantía en la oficina del comprador, en la que se encuentran los productos dañados. En este caso el comprador está obligado a hacer todo lo posible para cooperar y permitir la reparación del producto. Si el carácter del daño obliga a eliminarlo en las condiciones de fábrica, el comprador está obligado a entregar al garante o su representante el producto o sus componentes en persona, o enviarlo por correo o mensajería. El garante no está obligado a entregar al comprador un producto de sustitución por el tiempo de cumplimiento de las obligaciones de la garantía. El hecho de no entregar el producto o sus componentes, para la reparación en la fábrica del garante, o de impedir el Comprador la eliminación del daño en su oficina significa que el comprador ha liberado el garante del cumplimiento de las obligaciones de garantía y canceló cualquier ejecución de la garantía. Los costos del transporte del producto o sus componentes al garante serán cubiertos por el Comprador.
- Si el defecto no se puede reparar o su remoción no se justifica económicamente, o podría resultar en una baja de calidad del producto, obligaciones de garantía se realizarán a lo siguiente:
 - a) según la elección del garante: o mediante el intercambio del producto a un nuevo, libre de defectos, o mediante el pago al comprador de una cantidad de dinero igual al precio de venta del producto defectuoso, con la aprobación simultánea de la garantía por el comprador de un producto defectuoso (con la cuestión de la toma de los movimientos garante - comprador a su favor la propiedad del producto).
 - b) con el consentimiento del comprador, mediante la reducción del precio del producto en una cantidad proporcional a los defectos ocasionados por la pérdida de las cualidades funcionales y estéticas del producto.
- Si la denuncia se considera factible, confirmando la necesidad de reparación o reemplazo por un producto nuevo, esto tendrá lugar con el plazo de 14 días de la recepción de la denuncia. En casos específicos de no cumplir la con el plazo límite por razones independientes del garante, el plazo de la ejecución de las obligaciones de garantía podrá ser prorrogado por otros 14 días, hecho del cual el Comprador será notificado por carta por separado.
- La base para investigar la denuncia es la firma sobre la carta de garantía.
- El plazo de la garantía concedida se prolonga por el tiempo de la reparación del producto.
- Al firmar la carta de garantía, el Comprador declara que está de acuerdo con los términos de este documento.

MÍSTO A ZPŮSOB MONTÁŽE

- Zpětné klapky typ 1 a typ 2 podle normy PN-EN 13564-1 se mají montovat v místech, kde jsou připojována sanitární zařízení umístěná pod maximální nouzovou úrovní odpadních vod ve vnější kanalizační síti. Uzávěr lze rovněž montovat v revizních šachtách, protože může nahrazovat čistící otvor montovaný na výstup instalace z budovy. Uzávěr musí být montován na viditelném a snadno přístupném místě. Není vhodné ji zabetonovat.
- Za účelem dodržení těsnosti spojů mezi trubkami a uzávěrem je třeba si zvláště všimnout toho, aby těsnění i místo pod ním bylo zabaveno jakýchkoliv znečištění (např. písek)
- Doporučuje se mazání těsnění prostředkem usnadňujícím spojení trubek s uzávěrem.

ÚDRŽBA:

Údržba uzávěrů spočívá pouze v udržování vnitřku čistícího otvoru v náležitě čistotě. Čištění vnitřku uzávěru se doporučuje v jarním a podzimním období. Zařízení nevyžaduje žádné speciální mazací činnosti, tzn. nevyžaduje použití olejů a minerálních syntetických maziv.

NÁVOD NA ČIŠTĚNÍ ZPĚTNÉHO UZÁVĚRU:

- Odšroubovat šrouby (5). Každý šroub otáčíme o půl diagonálního otočení, až do úplného vyšroubování.
- Sejmout víko (2).
- Vytáhnout klapku nebo zpětné klapky.
- Vyčistit zpětný uzávěr.
- Po odstranění nečistot namontovat zpětnou klapku (6).
- Před namontováním víka je třeba vyměnit těsnění za nové (4) a potom nasadit víko (2) na čistící otvor (1).
- Vložit šrouby do otvorů víka (2) a zašroubovat. V koncové fázi dotahujeme šrouby o půl diagonálního otočení, až do úplného zašroubování. Tento úkon provádíme do okamžiku vycítění jemného odporu, po čemž přestáváme dotahovat.

VYMĚNITELNÉ DÍLY:

Vyměnitelné díly v uzávěru jsou: zpětná klapka (6); uzavírací soustava (3); těsnění víka (4), těsnění přepážky (7) – týká se dvoucestných uzávěrů.

ZÁRUČNÍ LIST

Vážený kliente!

Děkujeme za zakoupení výrobku firmy Capricorn Sp. z o.o. Informujeme Vás, že na Vámi zakoupený výrobek se poskytuje 2letá záruka, počítána od data zakoupení. V rámci záruky budou bezplatně odstraňovány závady na zakoupeném výrobku pod podmínkou, že byly způsobeny výrobními nebo technickými vadami výrobku, a výrobek byl používán v souladu s určením a požadavky obsaženými v návodu k obsluze. Prosíme o seznámení se s podrobnými záručními podmínkami uvedenými na druhé straně záručního listu. Tato záruka nevylučuje ani neomezuje práva kupujícího vyplývající z nesouladu mezi zbožím a smlouvou.

Název, typ výrobku	
Tovární číslo	(pokud je)
Datum prodeje	
Podpis klienta	

POZNÁMKA:**Záruční list je platný pouze s prodejním dokladem!****Záruční podmínky**

- Záruka je závazkem výrobce, dále jen garanta, k bezplatnému odstranění fyzických vad věci prodané v období uvedeném na první straně tohoto záručního listu, počítáno od data prodeje.
- Tento záruční list společně s prodejním dokladem tvoří důkaz o poskytnutí záruky.
- Tato záruka se nevztahuje na zakoupené výrobky, v nichž poškození vznikla v důsledku:
 - montáže neshodné s montážním návodem, používání neshodného s určením
 - mechanického poškození výrobku, které vzniklo následkem nesprávného skladování, dopravy, nebo neprovedení předpokládaných údržbových úkonů,
 - přirozeného opotřebení, které je výsledkem používání výrobku během správného provozu,
 - oprav prováděných neoprávněnými osobami,
 - údržbových a opravných prací provedených uživatelem, v jejichž důsledku vznikla vada.
- Reklamacie z titulu skrytých vad je třeba nahlásit písemně prodejci nebo přímo garantovi, během 2 pracovních dnů od jejich zjištění se současným uvedením popisu zjištěné vady. Kupující je povinen určit v oznámení, zda nahláší reklamacie z titulu záruky, nebo také z jiného titulu.
- V případě, jestliže vada výrobku, který je předmětem reklamacie, je podle posouzení garanta odstranitelná, záruční povinnosti budou prováděny ve formě záruční opravy. Jestliže povaha vady nevyžaduje její odstranění v továrních podmínkách, zástupce garanta může provést záruční opravu v sídle kupujícího, ve kterém se nacházejí vadné výrobky. Kupující je v takovém případě povinen vynaložit náležitou péči v součinnosti a umožnit opravu výrobků. Jestliže charakter vady vyžaduje její odstranění v továrních podmínkách, kupující na výzvu garanta je povinen dodat garantovi nebo jeho zástupci výrobek nebo jeho součásti vyžadující opravu osobně, poštovní nebo kurýrní zásilkou. Garant nemá povinnost poskytnout kupujícímu náhradní výrobek po dobu provádění záručních povinností. Odmítnutí předání výrobku (jeho části) do opravy v továrních podmínkách nebo její znemožnění v sídle kupujícího bude znamenat, že kupující osvobodil garanta z provádění záručních povinností a zřekl se veškerých nároků z titulu záruky vzhledem ke garantovi. Náklady na dodání výrobku nebo jeho součástí garantovi hradí kupující.
- V případě, jestliže vada výrobku je neodstranitelná nebo její odstranění není opodstatněno ekonomicky nebo také by mohlo způsobit snížení kvality výrobku, provedení záručních povinností nastane:
 - dle uvážení garanta buď výměnou výrobku za nový, stejného druhu bez vad, anebo uhrazením kupujícímu částky odpovídající prodejní ceně vadného výrobku se současným vydáním garantovi vadného výrobku kupujícím (okamžitkem předání výrobku garantovi kupující přenese v jeho prospěch vlastnictví k výrobku), anebo
 - se souhlasem kupujícího snížením ceny výrobku v úměrné výši ke způsobené vadě, ztrátě funkčních nebo estetických předností výrobku.
- V případě uznání reklamacie za oprávněnou záruční oprava nebo výměna výrobku za nový nastane během 14 dnů od data obdržení reklamacie. V jednotlivých případech, když dodržení výše uvedené lhůty nebude možné z příčin nezávislých na garantovi, lhůta provedení záručních povinností může být prodloužena o dalších 14 dnů, o čemž kupující bude informován zvláštním dopisem.
- Základem pro posouzení reklamacie je podepsaný záruční list.
- Doba záruční opravy prodloužuje příslušné dobu poskytnuté záruky.
- Podpis kupujícího znamená souhlas s ustanoveními tohoto záručního listu.

LOCUL ȘI MODALITATEA DE MONTARE

- Clapetele antirefuzatoare de tip 1 precum și tip 2 conform cu norma PN-EN 13564-1 trebuie să fie montate în locurile, unde sunt conectate aparatele sanitare amplasate la nivelul maximal de avarie al apei uzate în rețeaua exterioară de canalizare. Clapetele de asemenea pot fi montate în puțurile de canalizare, deoarece pot înlocui piesa culisată montată la ieșirea instalației din clădire. Clapeta trebuie să fie montată la loc vizibil și ușor accesibil. Nu trebuie acoperită cu beton.
- Cu scopul întreținerii etanșeității legăturilor între țevi și clapetă trebuie să se atragă atenția asupra faptului , ca garnitura ca și locul sub ea să fie lipsite de orice fel de poluări (ex. nisip)
- Se recomandă ungerea garniturii cu un mijloc care ușurează îmbinarea dintre clapetă și țevă.

CONSERVAREA:

Conservarea clapetei constă numai în întreținerea interiorului piesei culisate într-o curățenie corespunzătoare. Se recomandă curățirea interiorului clapetei în perioada de primăvară și toamnă. Dispozitivul nu necesită activități speciale de ungere, și anume, nu necesită folosirea uleiurilor și a unsoarelor minerale sau sintetice.

INSTRUCȚIA DE CURĂȚIRE A CLAPETEI ANTIREFULTOARE:

- Deșurubați șuruburi (5). Fiecare șurub îl deșurubați cu jumătate de rotație pe diagonală, până îl veți deșuruba complet.
- Scoateți capacul (2).
- Scoateți clapetă sau clapete de sens
- Curățați clapeta antirefuzatoare de impurități.
- După îndepărtarea impurităților, montați clapeta de sens (6)
- Înainte de montarea capacului trebuie să se schimbe garnitura cu una nouă (4) iar apoi să se pună capacul (2) pe revizie (1).
- Introduceți șuruburi în găurile capacului (2) și înșurubați. În faza finală, șuruburile le înșurubăm cu jumătate de rotație pe diagonală, până ce vor fi înșurubate de tot. Această operație o executăm până în momentul când vom simți o delicată piedică, după care nu vom mai înșuruba.

PIESE DE SCHIMB:

Piesele de schimb din clapetă sunt : clapeta de sens (6); sistemul de închidere (3); garnitura capacului (4), garnitura despărțiturii (7) - se referă la - Clapete antirefuzatoare duble.

FOAIA DE GARANȚIE**Stimate Client!**

Îți mulțumim pentru achiziționarea produsului companiei Capricorn Sp. z.o.o. Vă informăm că, pentru produsul cumpărat de D-voastră este acordată o garanție pe o perioadă de 2 ani, începând cu data achiziționării. În cadrul garanției vor fi înlăturate gratuit defectele produsului cumpărat cu condiția ca acestea au luat naștere datorită defectelor din producție sau a celor tehnice, iar produsul a fost utilizat în conformitate cu destinația și cerințele cuprinse în instrucțiunea de deservire. Vă rugăm să citiți termenii și condițiile de garanție oferite pe partea din spate a Foii de Garanție. Prezența garanției nu exclude și nici nu limitează competențele Cumpărătorului care rezultă din lipsa de conformitate cu contractul.

Denumirea, tipul produsului	
Nr. de fabricație	(Dacă Exista)
Data vânzării	
Semnătura clientului	

**ATENȚIE: Foia de garanție este valabilă numai împreună cu dovada de cumpărare!
Condițiile de garanție**

1. Această garanție reprezintă angajamentul producătorului numit în continuare Garant, în ceea ce privește înlăturarea defectelor fizice a obiectului cumpărat în perioada menționată pe prima pagină a prezentei garanții, începând de la data vânzării.
2. Prezenta foaie de garanție împreună cu documentul de cumpărare este dovada garanției convenite.
3. Prezenta garanție nu cuprinde produsele cumpărate, unde deteriorările au luat naștere ca urmare a:
 - montării în neconformitate cu instrucțiunea de montaj, exploataării în neconformitate cu destinația acestuia,
 - deteriorării mecanice a produsului, cauzate de păstrarea necorespunzătoare, a transportului încorect sau neexecutării conservării prevăzute,
 - uzurii naturale care este conservarea produsului utilizat în timpul exploataării corecte,
 - reparațiilor efectuate de către persoanele neimputernicite,
 - activităților de reparație și conservare executate de către beneficiar datorită cărora a apărut defectul.
4. Reclamațiile din titlul defectelor ascunse, trebuie să fie făcute în scris la Vânzător, sau direct la Garant în timp de 2 zile lucrătoare de la descoperire și descrierea în același timp a defectului. Cumpărătorul are obligația să indice în reclamație dacă anunță reclamația din titlul de garanție, sau din alt titlu.
5. În cazul, când defectul produsului care constituie obiectul reclamației, este, în evaluarea Garantului, reparabil, obligațiile de garanție for fi executate în timpul reparațiilor din cadrul garanției. Dacă caracterul defectului nu necesită eliminarea ei în condițiile din fabrică , Reprezentantul Garantului poate să efectueze reparațiile în cadrul garanției în localul Cumpărătorului, unde se găsesc produsele defecte. În acest caz cumpărătorul este obligat colaboreze cu acesta și să ofere posibilitatea de reparație a produsului. Dacă caracterul defectului necesită eliminarea ei în condițiile din fabrică , Cumpărătorul personal, la chemarea Garantului este obligat să livreze la Garantat sau la reprezentantul lui produsele sau componentele lui care necesită reparații prin poștă sau curier. Garantul nu are obligația de furnizare la Cumpărător a produsului de înlocuire pe tot timpul executării obligațiilor menționate în garanție. Refuzul înapoierii produsului (pieselor lui) pentru reparații în condițiile din fabrică, sau ne crearea posibilității de reparație în localul Cumpărătorului, va însemna că, Cumpărătorul l-a eliberat pe Garant de obligațiile menționate în garanție . De costurile livrării produsului sau a componentelor la Garant , este responsabil Cumpărătorul.
6. În cazul când defectul, nu se poate elimina sau îndepărta este nemotivat din punct de vedere economic sau ar putea scădea valoarea produsului, realizarea obligațiilor garanției vor avea loc:
 - a) în funcție de alegerea Garantului, prin înlocuirea produsului cu unul nou, de același tip, liber de defecte, sau prin returnarea către Cumpărător a sumei corespunzătoare prețului de vânzare a produsului defect, totodată prin returnarea către Garant a produsului defect (în momentul returnării produsului Garantului, Cumpărătorul va trece în favoarea acestuia proprietatea produsului), sau
 - b) sau cu acordul Cumpărătorului prin scăderea prețului produsului la o valoare proporțională cu defectul provocat, pierderea valorilor funcționale sau estetice ale produsului.
7. În cazul în care garanția este considerată a fi acceptat, repararea sau schimbarea produsului va avea loc în termen de 14 zile de la data primirii reclamației de către Garant. În cazurile speciale, în care respectarea acestui termen va fi imposibilă din cauze independente Garantului, termenul de realizare a obligațiilor care reies din garanție poate fi prelungit cu încă 14 zile, fapt despre care Cumpărătorul va fi anunțat printr-o scrisoare separată.
8. Baza de luare în vedere a reclamației este foaia de garanție semnată.
9. Perioada în care a fost realizată reparația prelungeste automat perioada de garanție a produsului.
10. Semnarea documentelor de că tre Cumpărător înseamnă acceptarea celor stabilite în prezenta foaie de garanție.

MIESTO A SPÔSOB MONTÁŽE:

1. Spätne klapky proti vzdutej vode typ 1, 2 a typ 4 podľa normy PN-EN 13564-1 je nutno montovať v miestach, v ktorých sanitárna technika je zapojená pod maximálnou havarijnou hladinou splaškov vo vonkajšej kanalizácii. Spätnú klapku je možno takisto montovať v revízných šachtách, pretože môže nahradiť revíziu montovanú vo výstupe kanalizácii z budovy. Klapku je treba montovať na viditeľnom a dostupnom mieste. Nie je vhodné ju zabetónovať.
2. Za účelom udržania tesnosti spojov medzi rúrami a spätnou klapkou, zvláštnu pozornosť venujte čistote tesnenia a miesta v ktorom dolieha (napr. prítomnosť piesku)
3. Odporúčame mazanie tesnenia prostriedkom na zjednodušenie spajovania rúr so spätnou klapkou.

ÚDRŽBA:

Údržba zariadenia je založená len na udržiavaní čistoty vnútrajška revízií. Odporúčame čistenie vnútrajška spätnej klapky na jaro a jeseň. Zariadenie nevyžaduje žiadneho zvláštného mazania, tzn. nevyžaduje minerálnych a syntetických olejov a mazív.

NÁVOD NA ČISTENIE SPÄTNEJ Klapky:

1. Vyskrutkujte skrutky (5). Povolujte skrutky ležiace oproti sebe, o polovicu otáčky, až skrutky celkom vyskrutkujete.
2. Demontujte veko (2).
3. Vyberte spätnú klapku alebo spätne klapky.
4. Vyčistite spätnú klapku.
5. Po odstránení nečistôt, zmontujte spätnú klapku (6)
6. Pred namontovaním veka tesnenie vymeňte za nové (4) a potom namontujte veko (2) na revíziu (1).
7. V otvory veka vložte skrutky (2) a naskrutkujte. Vo finálnej fáze, prítahujte skrutky, ktoré sú naproti sebe, o polovicu otáčky, až skrutky celkom dotiahnete. Túto činnosť vykonávajte až budete cítiť jenný odpor a ukončíte montáž.

NÁHRADNÉ DIELY:

K náhradným dielom spätnej klapky proti vzdutej vode patria: klapka (6); jednotka na uzavieranie (3); tesnenie veka (4), tesnenie priečky (7) – pre dvojité klapky.

ZÁRUČNÝ LIST

Vážení zákazníci!

Ďakujeme Vám za nákup výrobku Capricorn spol. s r.o. Informujeme Vás, že na predaný výrobok poskytujeme záruku 2 roky odo dňa nákupu. V rámci záruky budú bezplatne odstránené závady predaného výrobku, za predpokladu, že boli spôsobené výrobnými alebo technickými chybami, a výrobok bol používaný v súlade s účelom a pokynmi obsiahnutými v návode na obsluhu. Prosíme Vás, dôkladne sa oboznámte so záručnými podmienkami uvedenými na zadnej stránke záručného listu. Záruka poskytovaná na predaný tovar nevylučuje a neobmedzuje právomoci kupujúceho vyplývajúce z nezhody tovaru so zmluvou.

Názov	
Typ výrobku	(ak sa vyskytuje)
Výrobné číslo	
Podpis zákazníka	

POZNÁMKA PRE ZÁKAZNÍKOV:

Karta je platná len s originálnym dokladom o kúpe!

Záručné podmienky

1. Záruka predstavuje záväzok výrobcu (ďalej iba Ručiteľ) k bezplatnému odstráneniu závady predaného tovaru v období uvedenom na prvej stránke tejto záruky, počítané odo dňa predaja.
2. Tento záručný list spolu s predajným dokladom sú podmienkou poskytnutia záruky.
3. Táto záruka sa nevzťahuje na výrobky, ktoré boli poškodené v dôsledku:
 - montáže v rozpore z návodom na montáž, prevádzkovaním v rozpore s účelom výrobu,
 - mechanického poškodenia výrobku, ktoré vyplýva z nevhodného skladovania, prepravy, alebo nesprávnej údržby,
 - prirodzeného opotrebovania, ktoré vyplýva z používania výrobku pri riadnej prevádzke,
 - opravy vykonanej neoprávnenými osobami,
 - údržby a opráv vykonaných užívateľom, následkom čoho vznikla závada.
4. Reklamácie z titulu skrytých závad prihláste písomne Predávajúcemu, alebo priamo Ručiteľovi, v lehote do 2 pracovných dní od ich zistenia, s opisom zistenej závady. Kupujúci je povinný uviesť v žiadosti, či uplatňuje reklamáciu v rámci záruky, alebo z iného dôvodu.
5. V prípade, že závadu výrobku, ktorý je predmetom reklamácie, podľa hodnotenia ručiteľa je možné odstrániť, záručné práva budú uplatňované v rámci záručnej opravy. V prípade, že odstránenie závady nevyžaduje opravu v podniku výrobcu, Zástupca ručiteľa môže vykonať záručnú opravu v tých priestoroch Kupujúceho, v ktorých sa nachádzajú závadné výrobky. Kupujúci je v tomto prípade zaviazaný k riadnej spolupráci a umožní záručnú opravu výrobku. V prípade, že odstránenie závady vyžaduje opravu v podniku výrobcu, Kupujúci, na žiadosť Ručiteľa, je povinný doručiť Ručiteľovi alebo jeho Zástupcovi výrobok alebo jeho zložky, ktoré vyžadujú opravu, osobne, poštou alebo kuriérskou službou. Ručiteľ nie je povinný poskytnúť kupujúcemu náhradný výrobok v čase plnenia záručných záväzkov. V prípade, že Kupujúci odmietne odovzdať výrobok (alebo jeho zložky) do opravy v podniku výrobcu, alebo zabráni opraviť ho v priestore Kupujúceho, bude to znamenať, že Kupujúci oslobodil Ručiteľa od záručných záväzkov, a vzdal sa všetkých záručných nárokov voči Ručiteľovi. Náklady na dodanie výrobku alebo jeho častí Ručiteľovi hradí Kupujúci.
6. V prípade, že závada je neodstrániteľná alebo jej odstránenie je neodôvodnené z ekonomického hľadiska, alebo by mohlo spôsobiť zníženie kvality výrobku, plnenie záručných záväzkov bude prebiehať:
 - a) podľa výberu Ručiteľa, alebo výmenou na nový výrobok, rovnakého druhu, bez závad, alebo vyplatením Kupujúcemu čiastky predajnej ceny závadného výrobku so súčasným odovzdaním Ručiteľovi závadného výrobku (v okamžiku odovzdania výrobku Ručiteľovi, Kupujúci prevedie na neho vlastnícke právo k výrobku), alebo
 - b) po súhlase Kupujúceho znížením ceny výrobku vo výške v pomere k strate funkčných alebo estetických vlastností výrobku.
7. Ak reklamácia bola uznaná za oprávnenú, lehota záručnej opravy alebo výmeny predstavuje 14 dní odo dňa uplatnenia reklamácie. V osobitných prípadoch, keď v súlade s vyššie uvedeným termínom nebude možné z dôvodov nezávislých od Ručiteľa, lehota realizácie záručných záväzkov môže byť predĺžená o ďalších 14 dní, o čom Kupujúci bude uvedený osobitným listom.
8. Základom pre posúdenie reklamácie je podpísaný záručný list.
9. Príslušná doba záručnej opravy predlžuje dobu poskytovanej záruky.
10. Podpis Kupujúceho na Záručnom liste označuje jeho súhlas s ustanoveniami tohto Záručného listu.

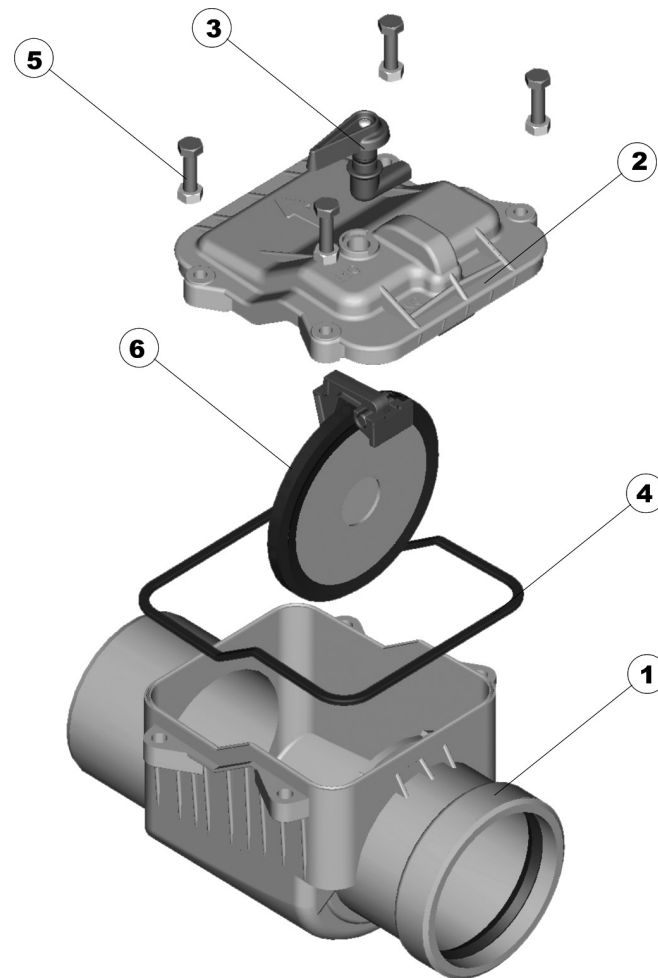

TYP 2

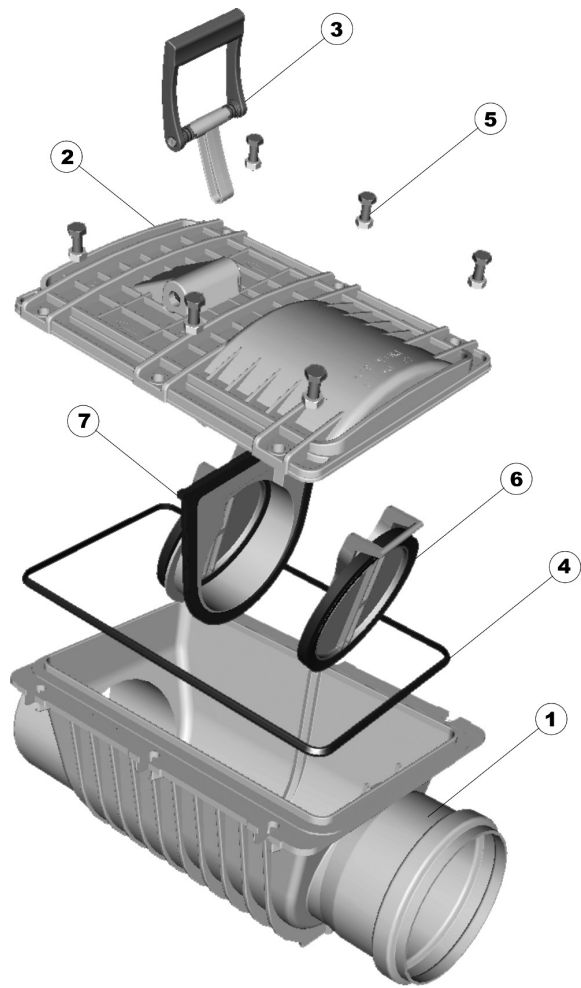

24

TYP 4

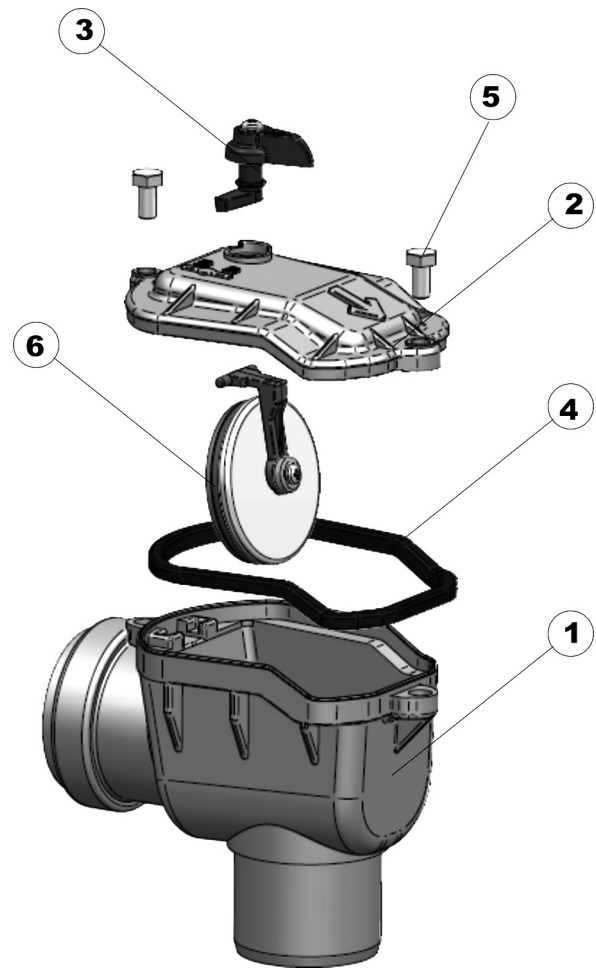

25

PL	1	Rewizja
	2	Pokrywa
	3	Blokada
	4	Uszczelka
	5	Śruby mocujące
	6	Kłapa zwrotna
	7	Przegroda
EN	1	Cleanout
	2	Lid
	3	Flap lock
	4	Flange gasket
	5	Mounting screws
	6	Return flap
	7	Baffle
DE	1	Revision
	2	Deckel
	3	Kappenblockade
	4	Dichtung
	5	Befestigungsschrauben
	6	Rückklappe
	7	Trennwand
RU	1	Ревизия
	2	Крышка
	3	Блокада диска
	4	Прокладка
	5	Болты
	6	Диск
	7	Перегородка
FR	1	Regard de nettoyage
	2	Couvercle
	3	Blocage du clapet
	4	Joint d'étanchéité
	5	Vis de fixation
	6	Clapet de retour
	7	Paroi séparative

IT	1	Revisione
	2	Coperchio
	3	Bloccaggio del deflettore
	4	Guarnizione
	5	Viti di fissaggio
	6	Deflettore di ritorno
	7	Divisorio
ES	1	Elemento de control
	2	Tapa
	3	Bloqueo de la solapa
	4	Junta
	5	Tornillos
	6	Solapa de regreso
	7	Tabique
CZ	1	Čistící otvor
	2	Víko
	3	Pojistka klapky
	4	Těsnění
	5	Upevňovací šrouby maticitící
	6	Zpětná klapka
	7	Přepážka
RU	1	Ревизия
	2	Крышка
	3	Блокада диска
	4	Прокладка
	5	Болты
	6	Диск
	7	Перегородка
SK	1	Revízia
	2	Veko
	3	Blokáda klapky
	4	Tesnenie
	5	Upevňovacie skrutky
	6	Spätná klapka
	7	Priečka



Miejsce montażu zasuw burzowych – przykład

Place for mounting backwater valves – example

Montagestelle von Regenwasserschiebern – Beispiel

Место монтажа ливневых задвижек – пример

Lieu de montage des vannes anti-débordement – exemple

Posto di montaggio delle valvole antiriflusso – esempio

Lugar de montaje de la válvula anti-retorno – ejemplo

Místo montáže šoupátek – příklad

Locul de montare a clapetelor antirefulare – exemplu

Miesto montáže klapkov proti vzdutej vode – príklad

Svobodny przepływ

Free flow

Freie Strömung

Свободное течение

Circulation libre

Flusso libero

Flujo libre

Volný průtok

Curgere liberă

Voľný prietok

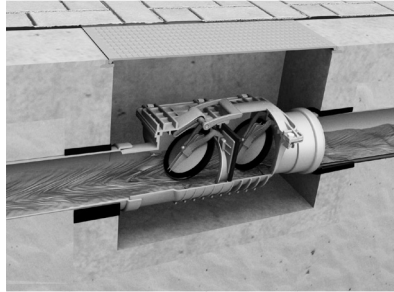

Zablokowana klapa - ochrona przed „cofką”

Blocked valve – backwater protection

Blockierte Klappe – Rückstauschutz

Заблокированный клапан – защита от возвратного течения

Clapet bloqué – protection contre reflux

Piattello bloccato – protezione contro riflusso

Clapeta bloqueada – protección contra retorno

Zablokovaná klapka – ochrana před zdrží

Blocarea supapei cu clapetă – protecția împotriva remuului

Zablokované klapky – ochrana pred vzdutím

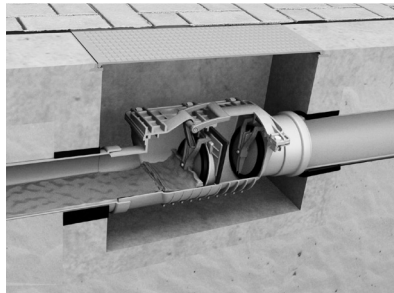

Blokada ręczna klapy

Manual flap lock

Manuelle Kappenblockade

Руководство Блокада диска

Manuelle blocage du clapet

Manuale bloccaggio del deflettore

Manual bloqueo de la solapa

Ruční pojistka klapky

Manual Blocarea clapetei

Ručné uzáver spätnú klapku

