

## KARTA PRODUKTU (ver.001/03.2011)



### 1. Nazwa

Szafka do rozdzielacza Divibox

### 2. Cechy produktu

Capricorn posiada w swojej ofercie szafkę podtynkową Divibox w trzech rozmiarach. Jako jedyna firma proponuje w swojej ofercie szafki z blendą i drzwiczkami z tworzywa dając klientowi możliwość malowania szafki w kolorze ścian.

Produkowane przez Capricorn szafki Divibox są estetyczną i funkcjonalną formą zabudowy rozdzielaczy instalacji grzewczych i sanitarnych, umożliwiającą umieszczenie tych urządzeń w dowolnym miejscu budynku, nie pogarszając tym samym walorów architektonicznych obiektu.

Szafka Capricorn Divibox zapewnia nieograniczony dostęp do rozdzielacza, pozwalając na jego swobodną regulację.

Wykonana z nowoczesnego materiału ABS ze stabilizatorem UV\*–gwarantuje bardzo wysoką trwałość i odporność na działanie światła oraz związków chemicznych.

Autorski zamek i zatrzask szafki Capricorn Divibox zapobiega przypadkowemu otwarciu.

Zastosowanie materiału ABS umożliwia ich malowanie w kolorze ścian(przy użyciu farb 100% akryl-farby lateksowe).

Dzięki prostej i kompaktowej budowie szafek Capricorn Divibox ich montaż jest szybki i wygodny.

Uniwersalna konstrukcja daje wiele sposobów przyłączenia instalacji grzewczych i sanitarnych do rozdzielacza.

Wypukłe drzwiczki dodają lekkości i harmonii a jednocześnie dodatkowo wzmacniają konstrukcję szafki czyniąc ją bardziej odporną uszkodzenia.

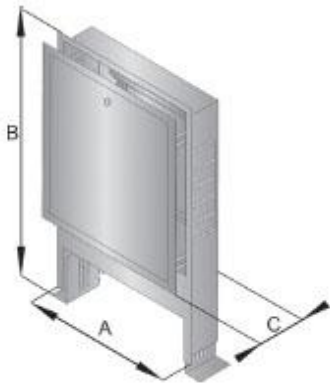

Wymiary (w mm)			Materiał
A (dł)	B (wys)	C (szer)	
520,670,820	755-855	110-160	ABS z UV; stal
520,670,820	755-855	110-160	
520,670,820	755-855	110-160	

### 3. Kody

Zamek z tworzywa	Zamek na monetę	Zamek na kluczyk	Wymiary
9-3690-530-00-24-01	9-3691-530-00-24-01	9-3692-530-00-24-01	530
9-3690-680-00-24-01	9-3691-680-00-24-01	9-3692-680-00-24-01	680
9-3690-830-00-24-01	9-3691-830-00-24-01	9-3692-830-00-24-01	830

#### 4. Dane logistyczne

Pakowanie jednostkowe			paleta 1,6 m				paleta 2 m			
ilość (szt./opak.)	wielkość opakowania (w mm)	waga opak. (w g)	ilość (szt./paleta)	ilość opak. jedn.	ilość opak. zbiorcze	waga palety (w kg)	ilość (szt./paleta)	ilość opak. jedn.	ilość opak. zbiorcze	waga palety (w kg)
1	580X130X765	5,6	16	16	-	109,6	28	28	-	176,8
1	730X130X765	6,6	10	10	-	86,0	18	18	-	138,8
1	880X130X765	7,95	8	8	-	83,6	14	14	-	131,3

#### 5. Deklaracja zgodności

#### 6. Zalety

- Blenda i drzwiczki wykonane z wysokiej jakości tworzywa;
- Dyskretny zatrzask;
- Wygodny i szybki montaż dzięki kompaktowej budowie;
- Możliwość regulacji wysokości i głębokości szafki;
- Struktura tworzywa umożliwia malowanie szafki w kolorze ścian;\*
- 8 sposobów podłączenia instalacji grzewczej lub sanitarnej do rozdzielacz;

\*przy użyciu farb lateksowych

#### 7. Gwarancja i zakres odpowiedzialności

Podczas prac montażowych należy przestrzegać zasad BHP zawartych w przepisach i normach budowlanych. Capricorn Sp. z o.o. na produkowane przez siebie szafki Divibox przeznaczone do zabudowy instalacji grzewczych i sanitarnych udziela ustawowej rękojmi od daty sprzedaży pod następującymi warunkami:

Stosowanie produktu zgodnie z jego przeznaczeniem

1) prawidłowe składowanie i przechowywanie tj.:

a) brak narażenia na bezpośrednie działanie promieni słonecznych;

b) brak narażenia na bezpośrednie działanie wilgoci;

c) transport i składowanie poziome, na równym, płaskim podłożu minimalizującym ryzyko wyginania i uszkodzenia;

d) zabezpieczenie przed uszkodzeniami mechanicznymi podczas ładowania, rozładowywania i składowania;

2) montaż przez wykwalifikowaną i uprawnioną do tego osobę zgodnie z obowiązującymi wytycznymi, normami i informacjami technicznymi Capricorn.

## **8. Producent**

### **Capricorn Sp. z o. o.**

58-160 Świebodzice, Ciernie 11

tel./fax +48/74/854 05 16

[www.capricorn.pl](http://www.capricorn.pl)

e-mail: [capricorn@capricorn.pl](mailto:capricorn@capricorn.pl)